

# Handleiding

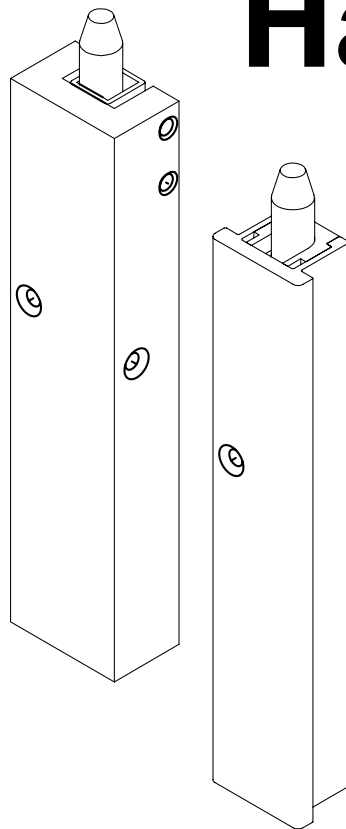

## Boormal Gatenpatroon Multipoint

- 101800 Boormal Gatenpatroon Multipoint Opbouw
- 101802 Boormal Gatenpatroon Multipoint Inbouw

# HMB

## Toepassing

Wanneer de Multipoint op de juiste lengte is ingekort dient daarna het gaten- of montagepatroon geboord te worden. Deze boormal voorkomt daarbij fouten en beschermt bovendien het profiel tegen beschadigingen.

## Benodigdheden

- 5 mm boor
- Soevereinboor
- Tapboor 6 mm (Multipoint Opbouw)
- Centreerpen (Multipoint Inbouw)

## Werkwijze

### Stap 1

Reken de lengte van de deurmaat min 3 mm uit. Kort de Multipoint in.

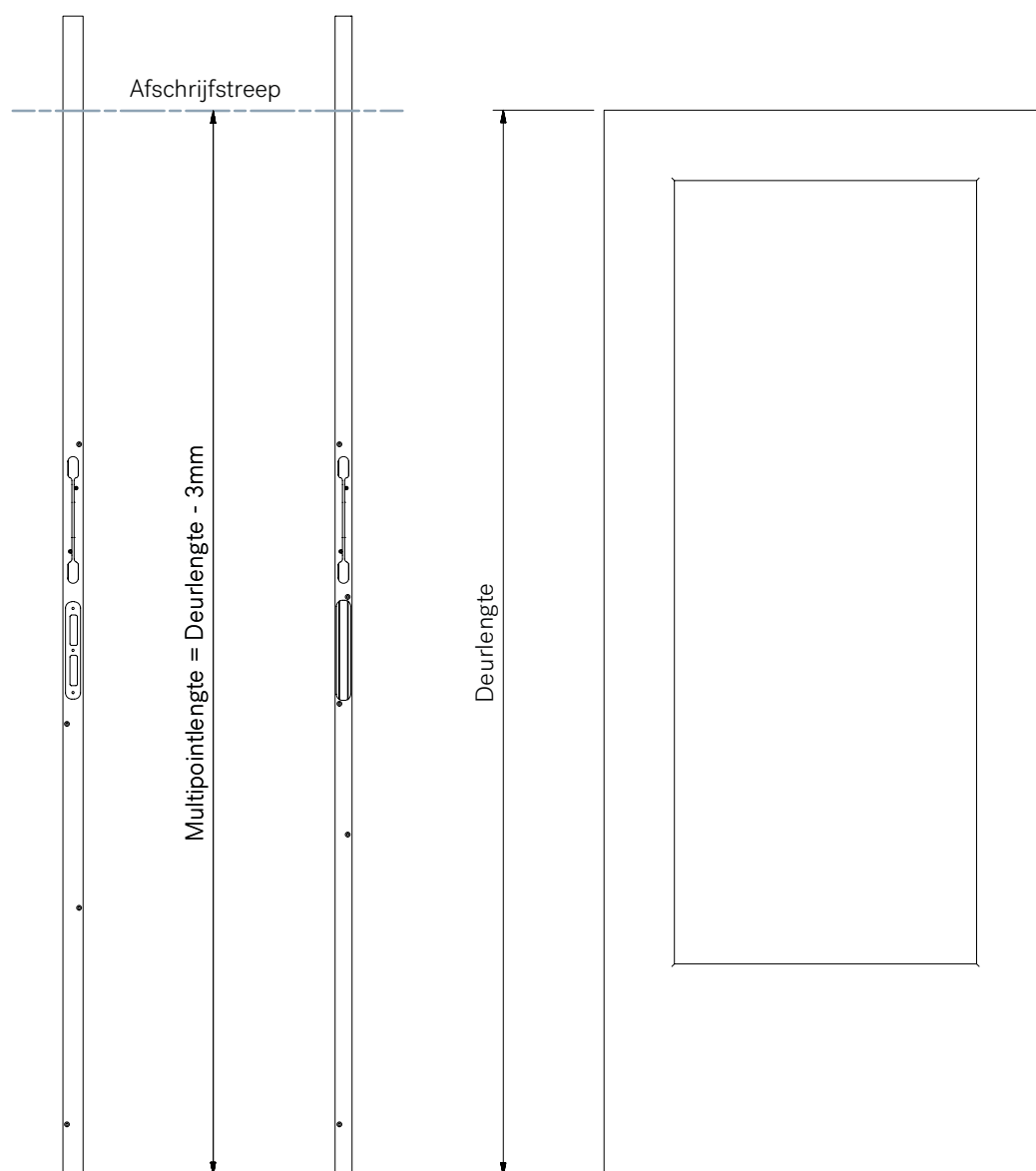

# HMB

## Stap 2

Plaats de boormal op de Multipoint 1. Zorg dat deze gelijk loopt met het einde van de Multipoint. Draai de boormal vast met een inbusbout 2.

1

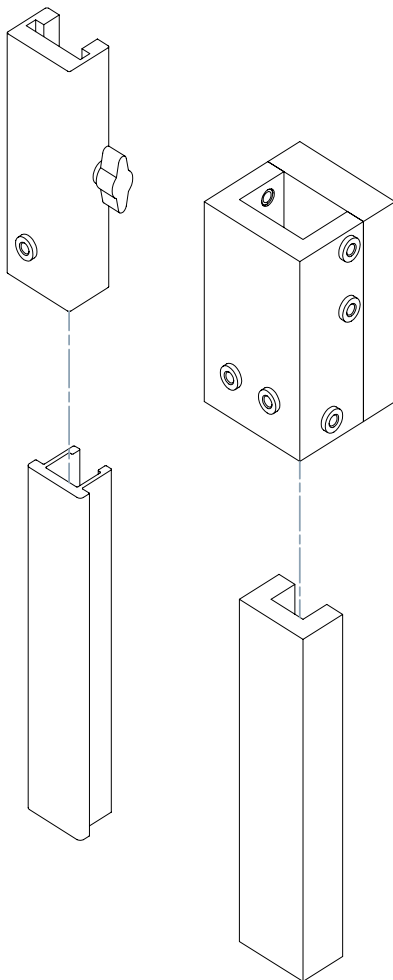

Inbouw

Opbouw

2

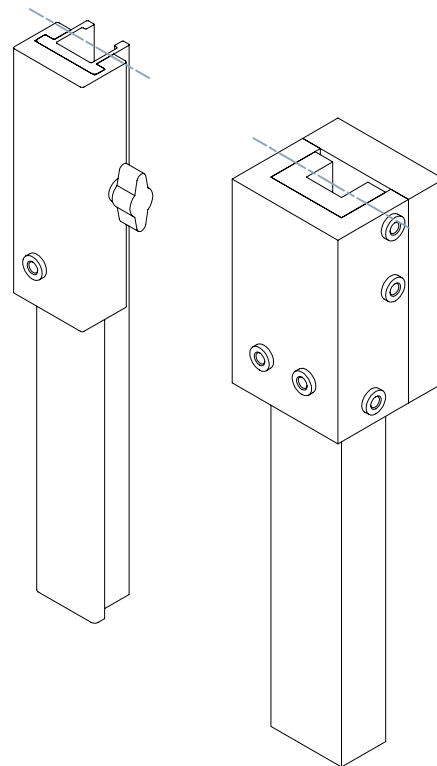

Inbouw

Opbouw

# HMB

## Stap 3

Tik met een 5 mm boor het aluminium van de Multipoint licht aan. Gebruik hiervoor de boorbus(sen). Boor de gaten nog niet volledig, dit voorkomt het vollopen van de boor.

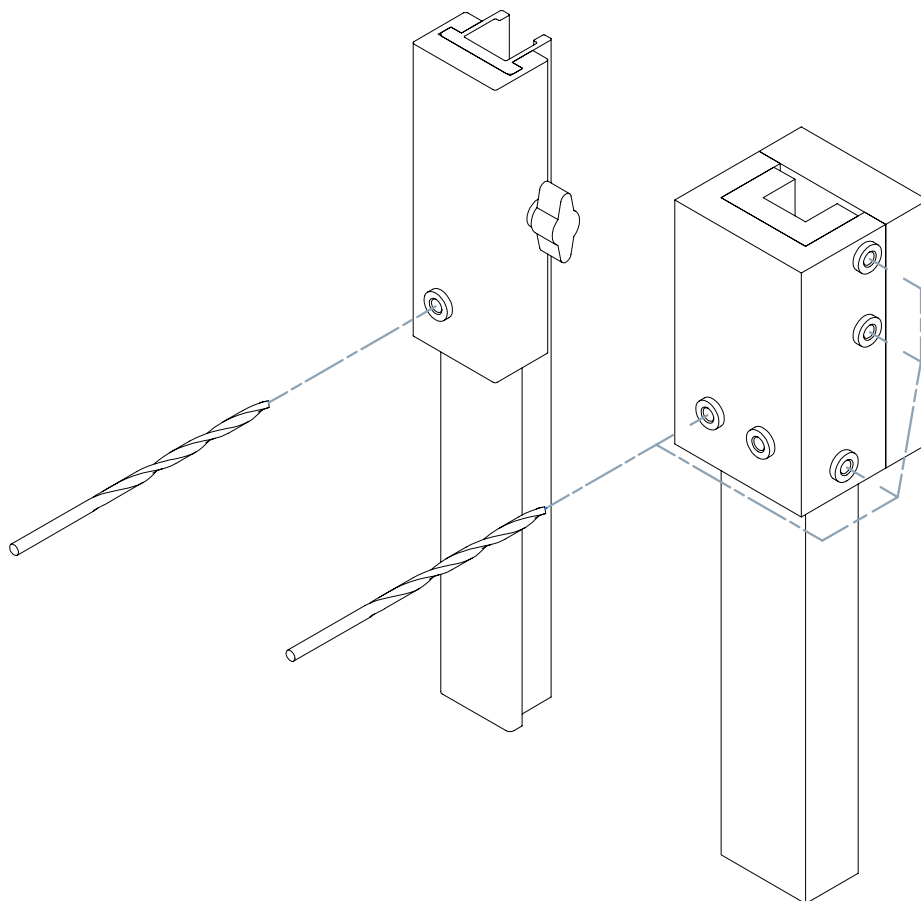

**Inbouw**

**Opbouw**

# HMB

## Stap 4

**Inbouw:** Verwijder de boormal van de Multipoint.

**Opbouw:** Boor de gaten door het profiel en verwijder de boor uit de boormachine.

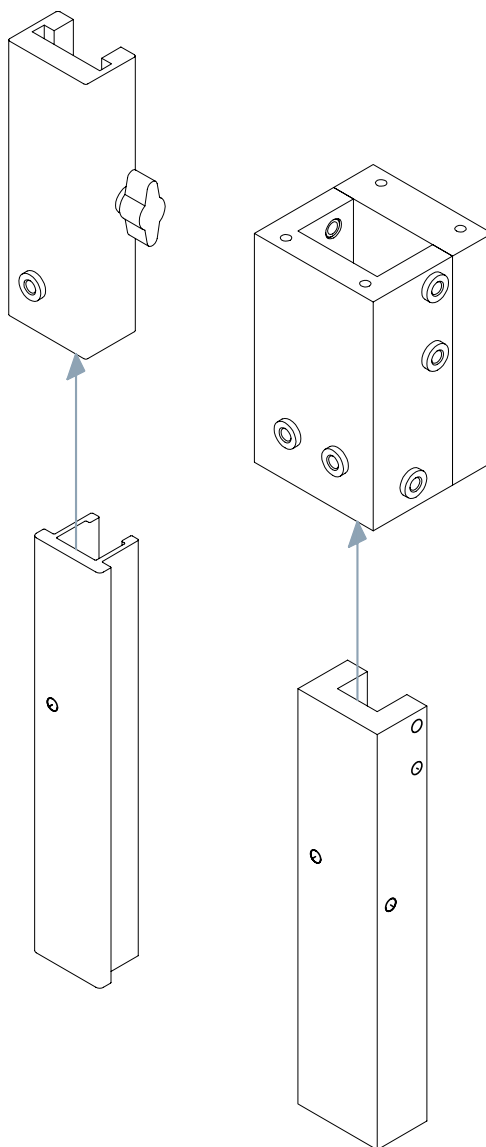

**Inbouw**

**Opbouw**

# HMB

## Stap 5

Plaats de soeverinfrees. Soeverein de geboorde gaten. De tapgaten aan de zijkant van de Multipoint Opbouw kun je licht soevereinen.

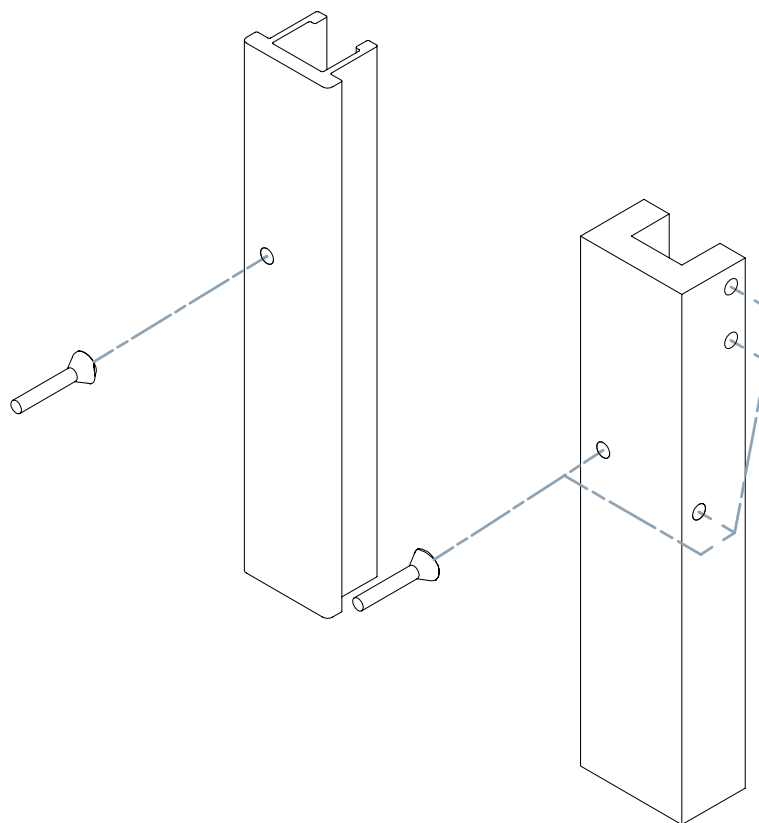

**Inbouw**

**Opbouw**

# HMB

## Stap 6 (alleen voor Multipoint Opbouw)

Tap met tapboor M6 het voldraad in het profiel. Controleer of de Multipoint soepel te bedienen is.

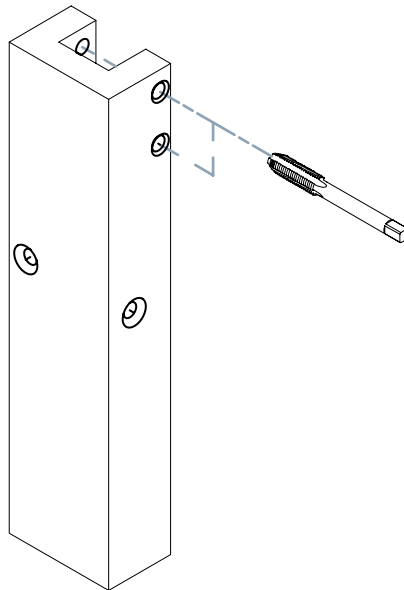



# HMB

## Stap 7

Draai het draadeind in de bedieningsstang totdat de penschoot vlak ligt met de bovenzijde van de Multipoint. Draai vervolgens de moer die om het draadeind zit tegen de bedieningsstang om die te zekeren.

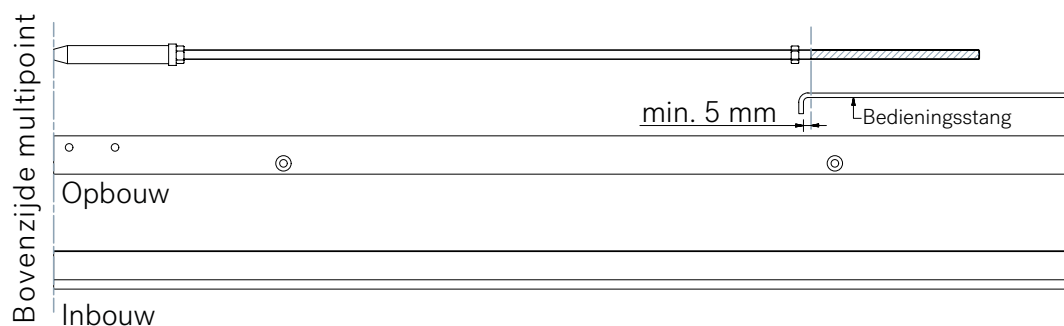

## Stap 8

Schuif de geleidebus in de Multipoint tot die gelijk ligt met het uiteinde.

### Multipoint Inbouw:

In de geleidebus zit een gleuf. Plaats op het aluminium, ter hoogte van de gleuf in de geleidebus, een centreepen en geef er een klap op met de hamer. Herhaal aan de andere zijde.

### Multipoint Opbouw:

Bevestig de geleidebus met de 4 boutjes zodat deze gecentreerd zit in de Multipoint. Bekijk hiervoor de onderzijde van de Multipoint. Deze is reeds afgemonteerd en kan dienen als voorbeeld.