



Handleiding

Hulpgereedschap Veiligheidsrozetten

Hulpgereedschap voor het inboren van rozetten

Instructie voor montage

De HMB Veiligheidsrozetten kunnen gefreesd worden met de HMB 3000 en een juiste U-cassette (afb. 1). De exacte contouren van de voorplaat en de twee ronde gaten van 46 mm, freest u met een verlengde geleidering van 17 mm en een frees van 12 mm.

Let op! De cilinder mag niet meer dan 3 mm buiten het buitenrozet steken.

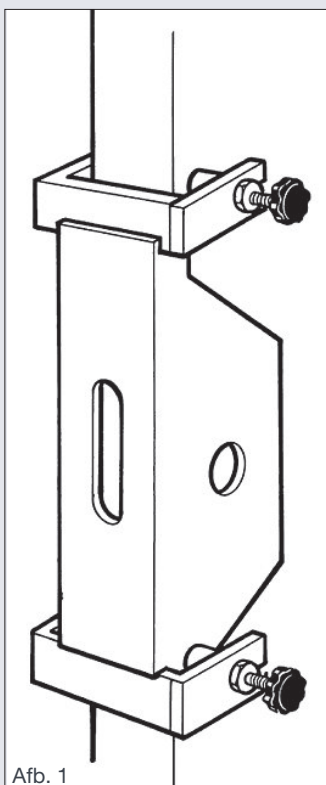

Afb. 1

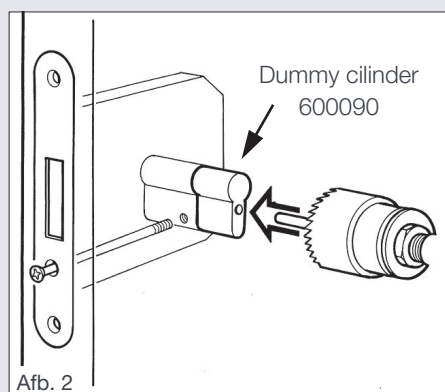

Afb. 2

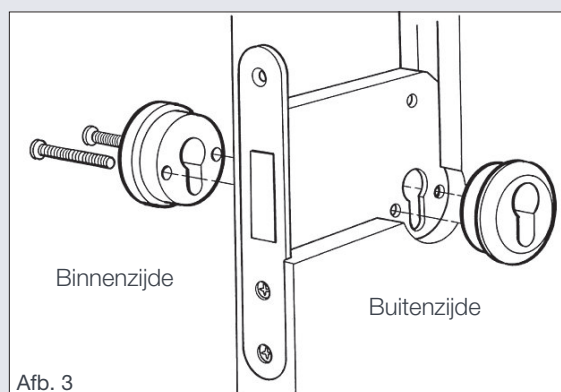

Afb. 3

Indien u niet beschikt over de genoemde HMB 3000 en/of de juiste cassette dan kunt u, voor incidenteel monteren van de Veiligheidsrozetten, gebruik maken van ander hulpgereedschap (art. nr. 101000). Met dit gereedschap, dat wordt geleverd met een bijpassende dummy cilinder (art. nr. 600090), kunnen de gewenste gaten geboord worden (afb. 2 & 4). Bij dikkere deuren van 54/56 mm kunnen boutjes besteld worden (art. nr. 500143).

De Veiligheidsrozetten zijn goedgekeurd t.b.v. het politiekeurmerk 'Veilig wonen' categorie zwaar (min. 5 minuten inbraakwerend), NEN 5096 SKG** en zijn verkrijgbaar in de onderstaande uitvoeringen.

Artikelnummer	Kleur
101001	F1
101002	F2
101003	F3 messing
101004	F4 brons
101005	RVS 316 geborsteld
101006	Messing gepolijst ongelakt
101007	Messing glans vernikkeld
101008	Messing Titanium (10 jaar garantie)

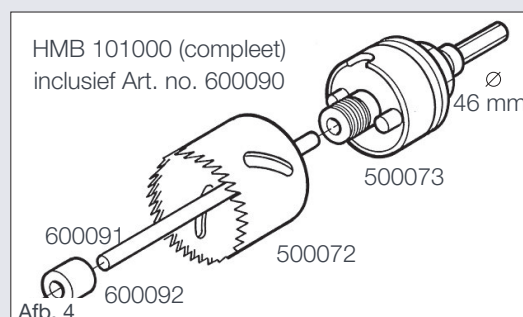

Afb. 4



Politiekeurmerk zwaar 5 min. Goedkeurd door SKH/SHR alle gevelelementen volgens bouwbesluit weerstandklasse II

