

HMB | security
made
simple

Handleiding

Sluitplaatbuiger

104061 Sluitplaatbuiger

HMB

Productspecificaties



Minimale buigmaat is 6 mm. Maximale sluitplaatdikte is 2,5 mm.

Samenstelling:

1x Sluitplaatbuiger

1x Bedieningsstang

Benodigheden

- Inbussleutel 4 en 5 mm.

HMB

Montage



Voorkom dat de sluitplaatbuiger kantelt, door de sluitplaatbuiger vast te schroeven d.m.v. de gaten in de voet of uw eigen voet op de stabilisatieplaat te plaatsen tijdens het gebruik. Trek d.m.v. de bedieningsstang het buigblok omhoog.

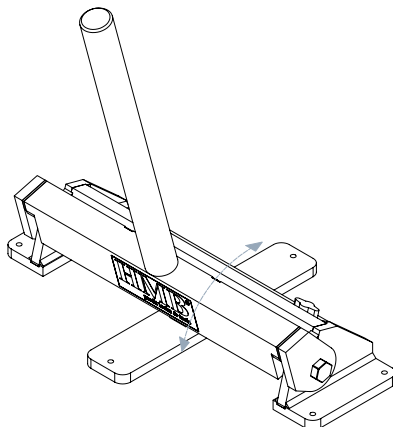

Stap 1

Plaats de sluitplaat in de gefreesde contouren ① en ②.
Meet de lengte (X) van het gedeelte dat de lip uitsteekt ③.

①

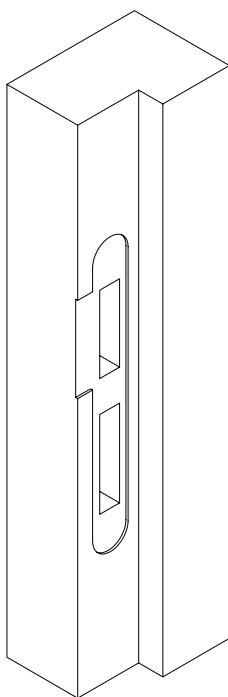

②

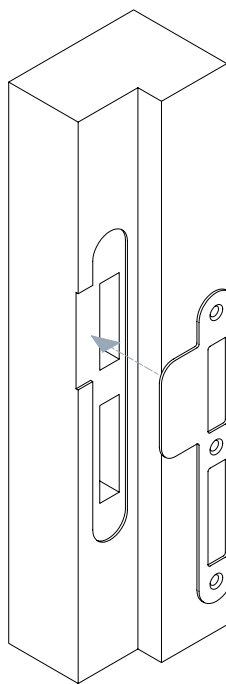

③

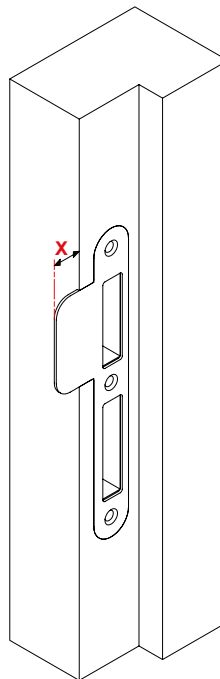

HMB

Stap 2

Draai de stabiliteitsplaat los met inbusleutel 5mm ①.

Draai de stabiliteitsplaat 90 graden ②.

Draai stabiliteitsplaat weer vast ③.

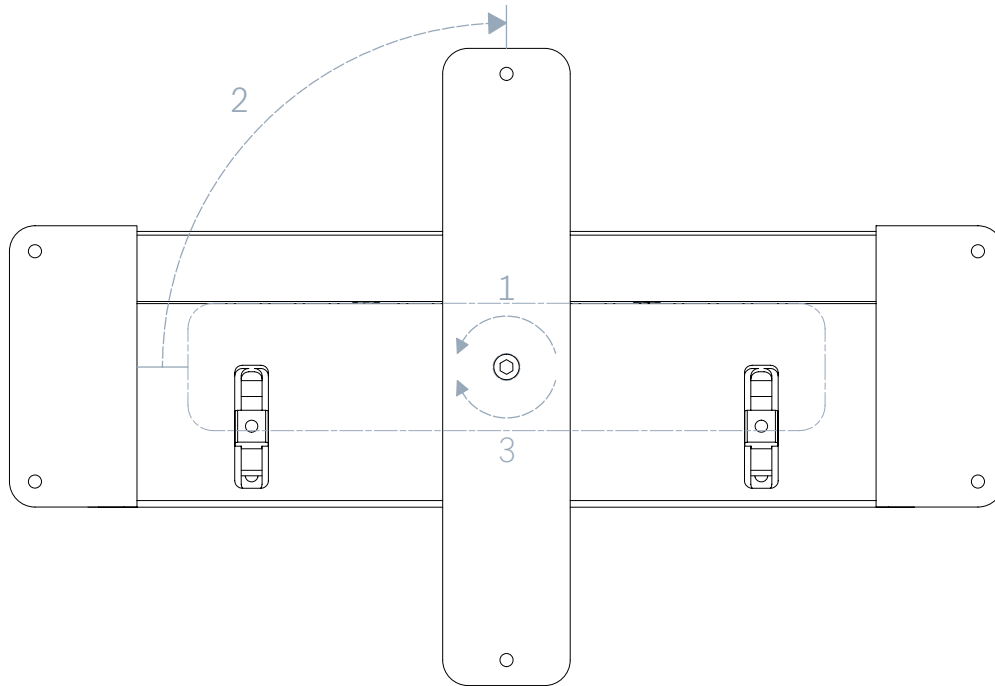

Optioneel

Schroef de sluitplaatbuiger vast d.m.v. de schroefgaten of zet je voet stevig op de stabiliteitsplaat om te voorkomen dat de sluitplaatbuiger kantelt.

HMB

Stap 3

Draai de vleugelbouten los ①.

Schuif de afstandsplaat naar beneden ②.

Beweeg de schuifblok naar beneden, door aan de cilinderkopbout te trekken ③.

Trek licht aan de onderkant van de klem zodat je deze kunt verwijderen ④.



Wanneer de klem is verwijderd kan het buigblok vrij bewegen en naar kantelen. Zorg ervoor dat er geen vingers klem komen te zitten tussen het buigblok en de basis.

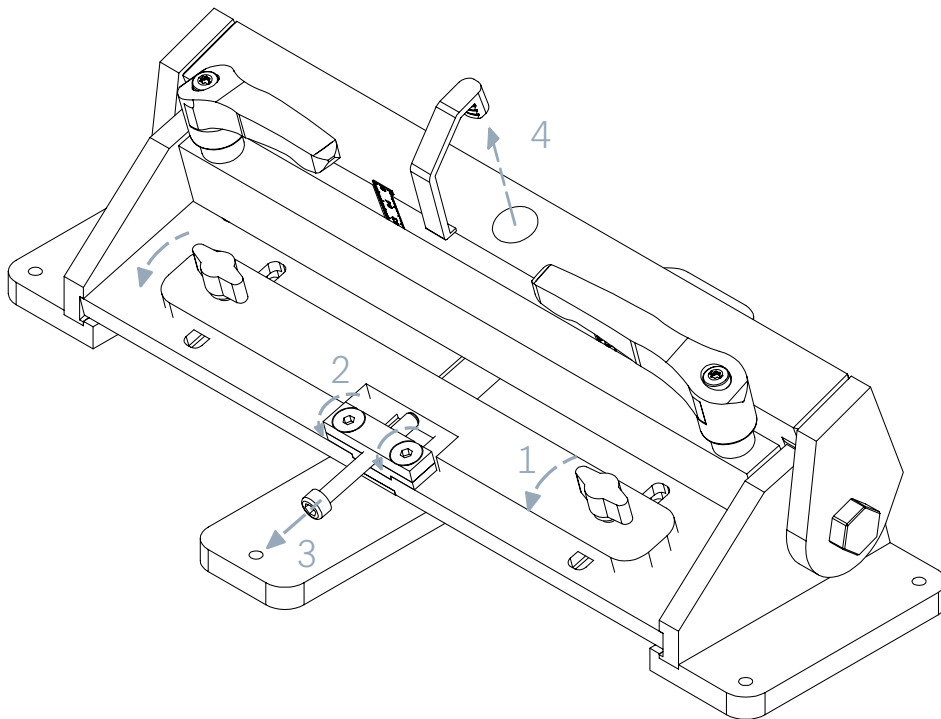

HMB

Stap 4

Draai de sluitplaatbuiger met het buigblok naar je toe. Kantel het buigblok naar beneden ①. Steek vervolgens de bedieningsstang in het tapgat ②.

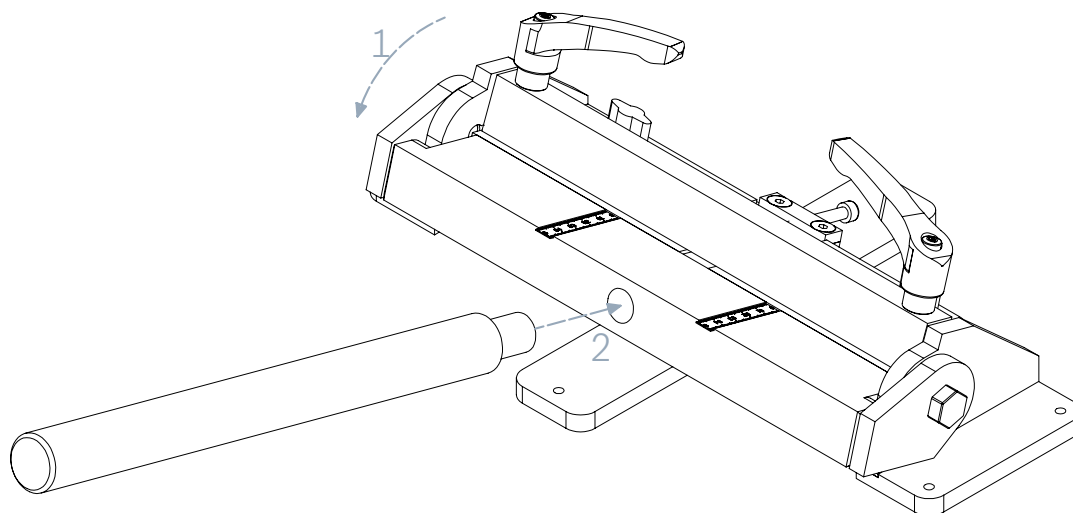

Stap 5

Schuif de sluitplaat in de gleuf van de sluitplaatbuiger.

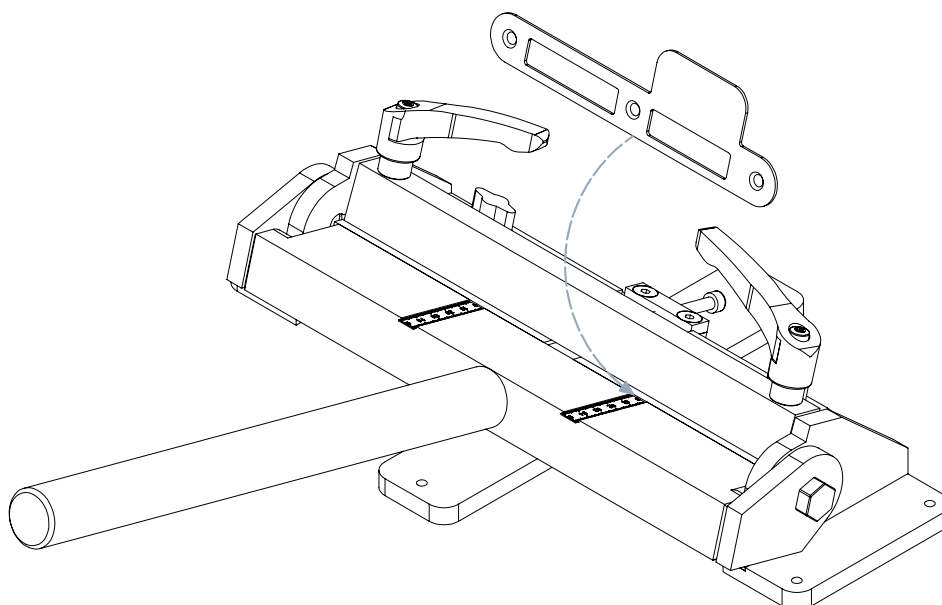

HMB



Leg de lip aan de juiste kant om te zorgen dat je deze buigt voor DIN links of DIN rechts.

Stap 6

Zorg ervoor dat het midden van de lip op één van de linialen en recht ten opzichte van het buigblok ligt. Het uiteinde van de lip ligt op de maat (X) gemeten bij stap 1.

Schuif vervolgens het schuifblok tegen de sluitplaat ① en draai deze d.m.v. de vleugelbouten vast ② en ③. Draai als laatste de spanbouten aan, om de sluitplaat op zijn plek te klemmen ④.



Voorkom een scheve sluitplaat. Zorg ervoor dat de schuifblok of sluitplaat recht ligt t.o.v. het buigblok. De twee spanbouten mogen daarnaast niet voorbij lijn y steken.

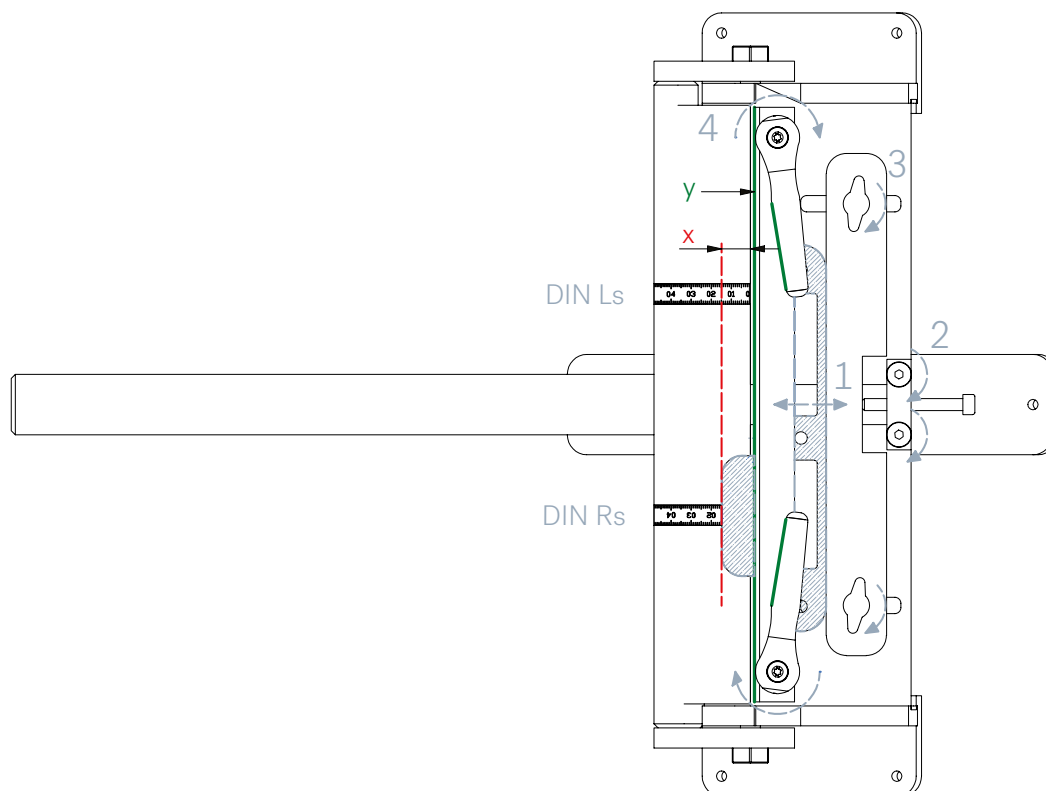

HMB

Stap 8

Verwijder de sluitplaat uit de sluitplaatbuiger.

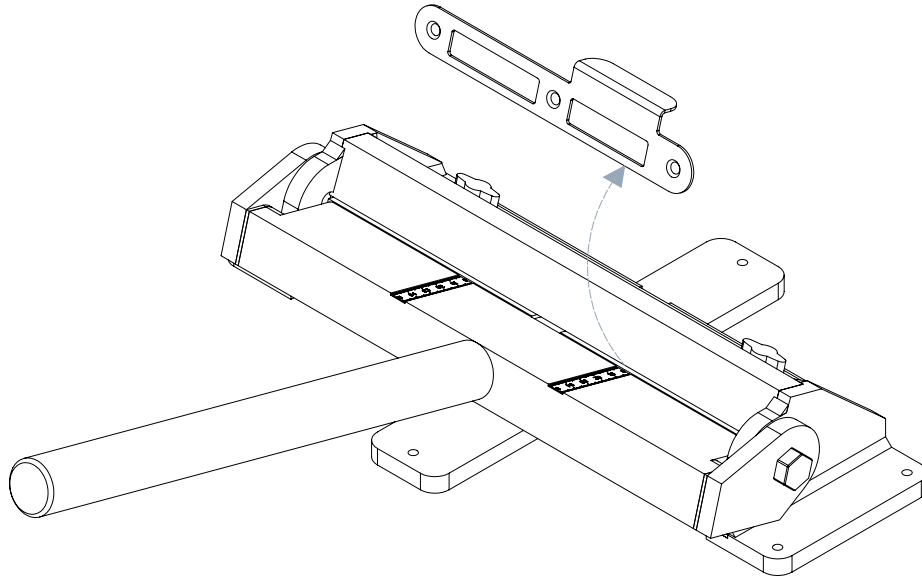

Stap 9

Plaats de sluitplaat terug in de frezing 9. De sluitplaat is nu correct gebogen en eenmaal geplaatst kan de deur worden gesloten 10.

9

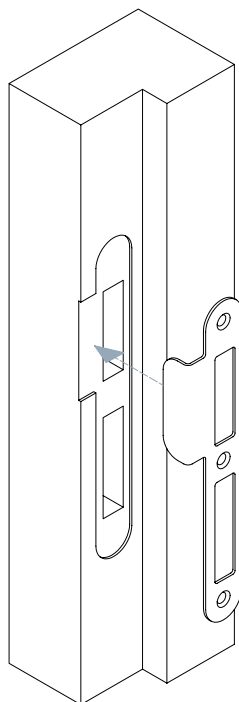

10

