

**HMB** | security  
made  
simple

# Handleiding

## Stofafzuiging Slotkastfreesmachine

105005 Stofafzuiging voor slotkastfreesmachine

## Productspecificaties

### Toe te passen bij:

- 105000S Slotkastfreesmachine Standaard | Incl. Stofafzuiging
- 105000V Slotkastfreesmachine Vingcard | Incl. Stofafzuiging

### Samenstelling:

- 2 x Stofafzuigingen
- 2 x Boutjes M5
- 2 x Ringen M5
- 2 x Veertjes

### Hulpmiddelen

- Boormachine
- Boor 6
- Inbus 4
- Lijm of loctite

# HMB

## Werkwijze

### Stap 1

Verwijder de kunststof afzuigmondjes van de slotkastfreesmachine.

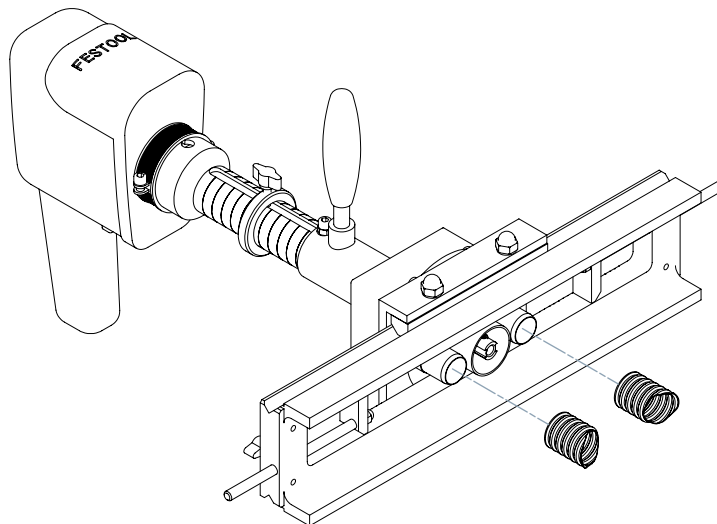

### Stap 2

Verwijder de aangegeven boutjes van de slotkastfreesmachine.

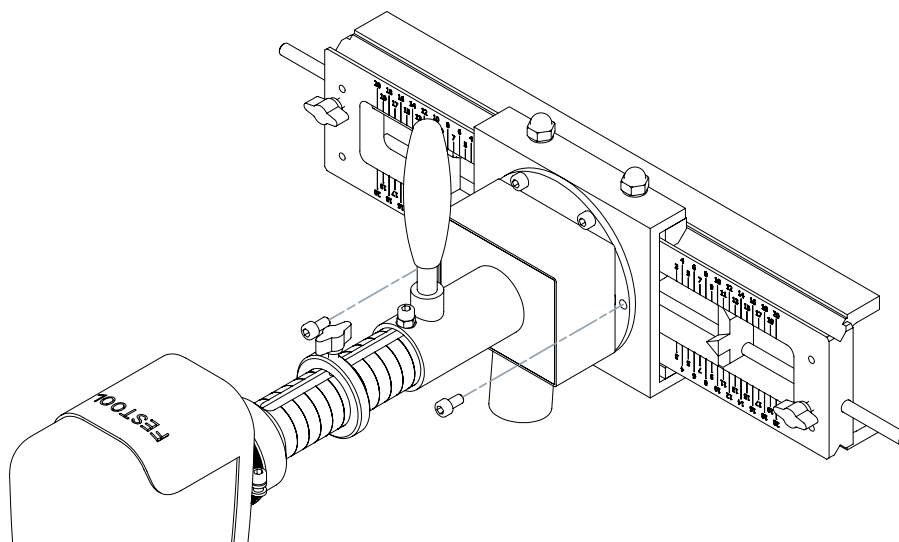

# HMB

## Stap 3

Boor de boorgaten verder uit met een boor van 6 mm.

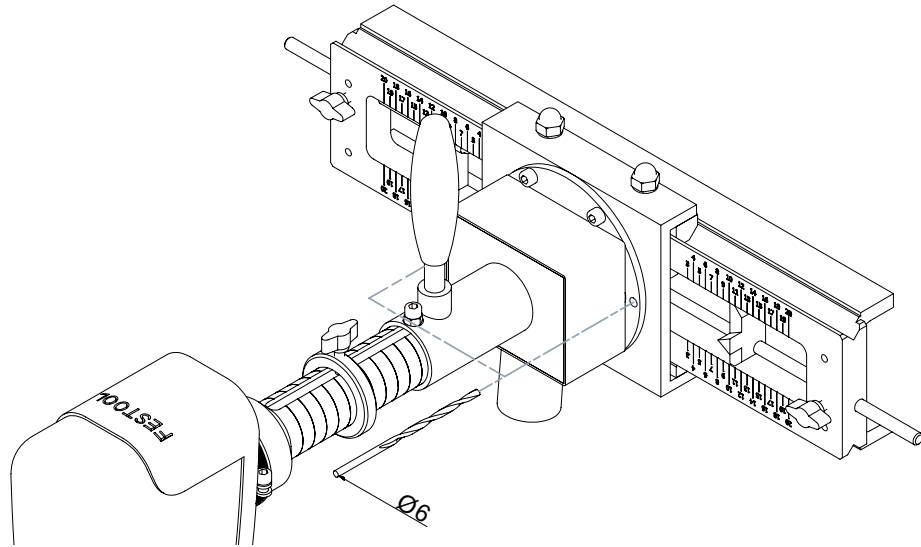

## Stap 4

Plaats vanaf de bovenzijde van de machine de bouten in de boorgaten en plaats vanaf de onderzijde de ringen en veren.

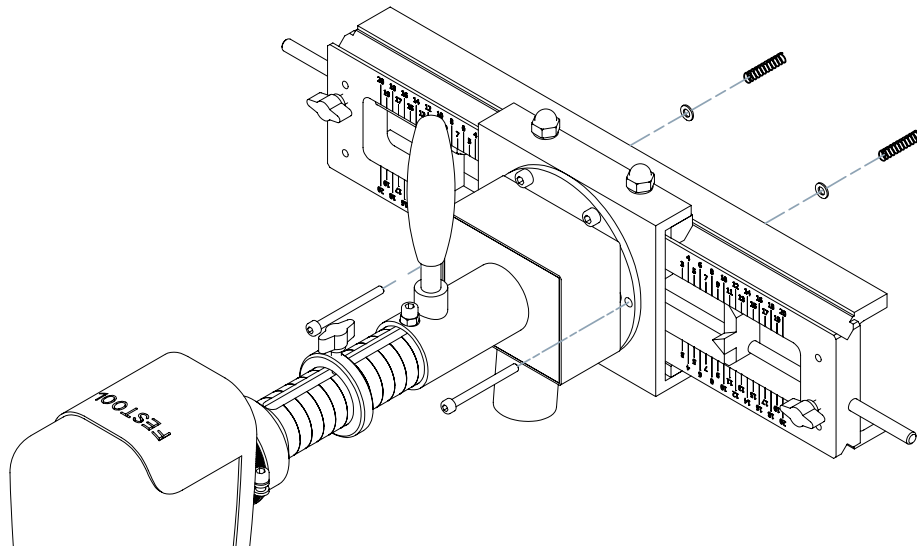

# HMB

## Stap 5

Plaats de stofafzuiging aan de onderzijde van de machine met de haren naar de buitenkant gericht. Plaats een beetje lijm of loctite op de bouten. Draai de bouten vervolgens met twee slagen aan in de boorgaten.

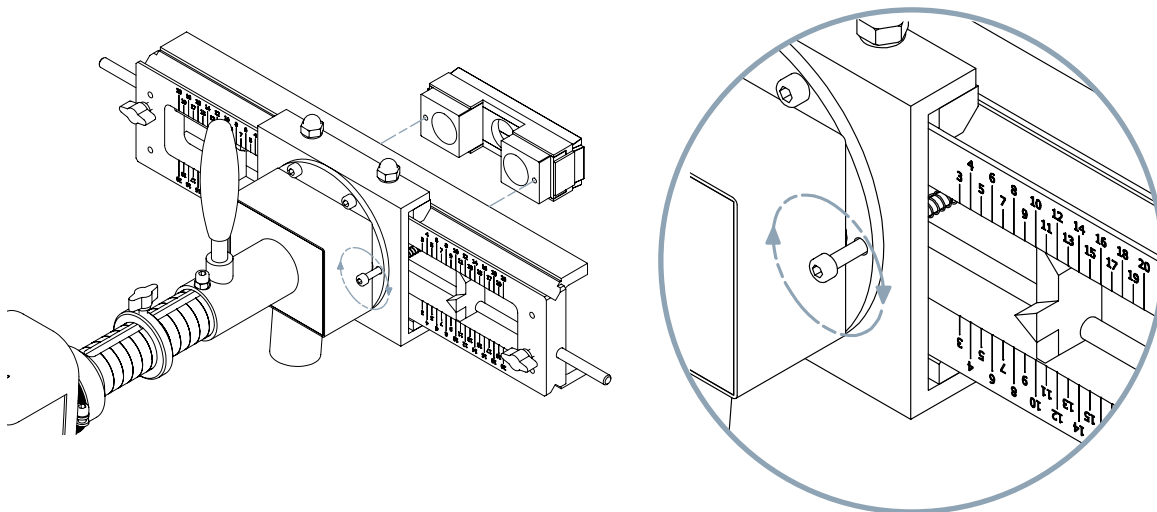

## Stap 6

Zet de machine op zijn voet; de afzuiging veert automatisch in. Draai vervolgens de bouten aan, totdat er tussen de kop van de bouten en de machine 15 mm ruimte zit. Bouten 15 mm laten uitsteken om trillingen te verminderen.

